

Artikelbeschrijving en technische gegevens

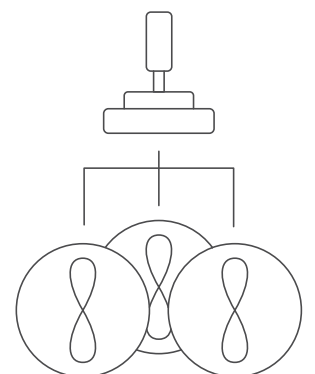

argoPositionPilot

argoPositionPilot is een manoeuvreerhulp voor binnenschepen. Het systeem maakt een intuïtieve besturing van het schip mogelijk en vergemakkelijkt het manoeuvreren bij sluisen, in de haven en bij het aan- of afmeren.

argoPositionPilot regelt de langs-, dwars- en draaisnelheid van het schip volgens de instructies van de schipper met de joystick. Het toerental en de hoek van de azimuthaandrijvingen worden automatisch geregeld. Hierdoor kan het schip met slechts één joystick – in plaats van meerdere hendels – worden bestuurd.

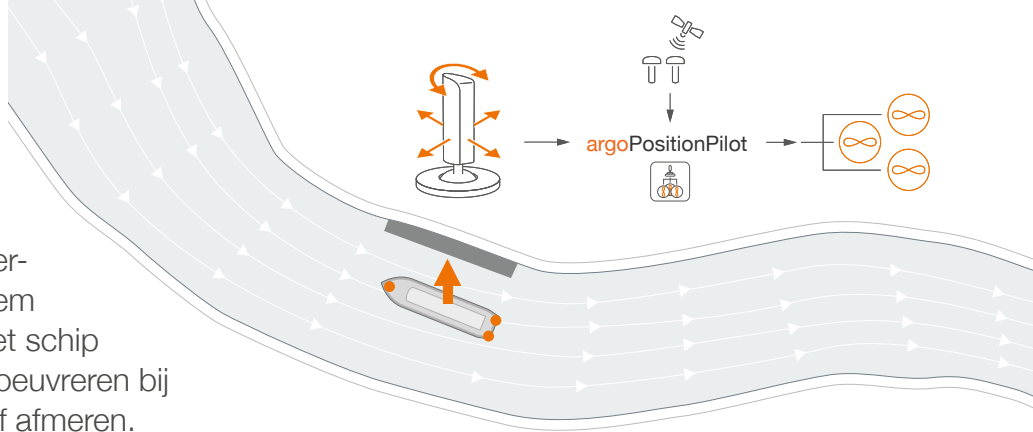

Kenmerken

- Bediening via 3-standen-joystick
- Moduswisseling via bedieningspaneel
- Individuele aansluiting van azimuthaandrijvingen van fabrikanten zoals Schottel, Veth, Verhaar Omega, Voith-Schneider en vele anderen mogelijk
- Daarnaast kunnen meerdere buitenstuurstanden worden aangesloten

Voordelen en toepassingsmogelijkheden

- Veilige bediening door intuïtieve joystickbesturing
- Slechts één joystick voor de besturing van zowel de snelheid als de richting van het schip
- Vergemakkelijkt complexe manoeuvres, zoals bij sluisenpassages en in de haven
- Weergave en bediening via **argoControlPanel flex** op alle PC's mogelijk
- Perfecte integratie van de **argoTrackPilot**

Vereisten

(gebruik van bestaande apparatuur)

- GNSS-kompas en bochtaanwijzer
- ECDIS-kaartweergave
- Azimutaandrijvingen met compatibele interface



argoPositionPilot is momenteel alleen beschikbaar voor schepen met azimuthaandrijvingen.

Leveringsomvang argoPositionPilot

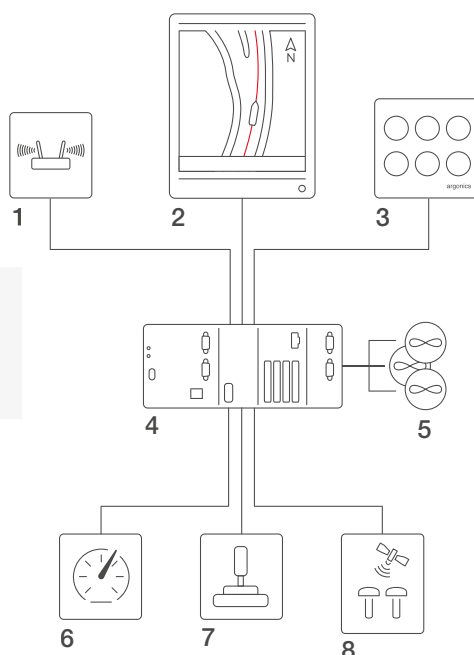
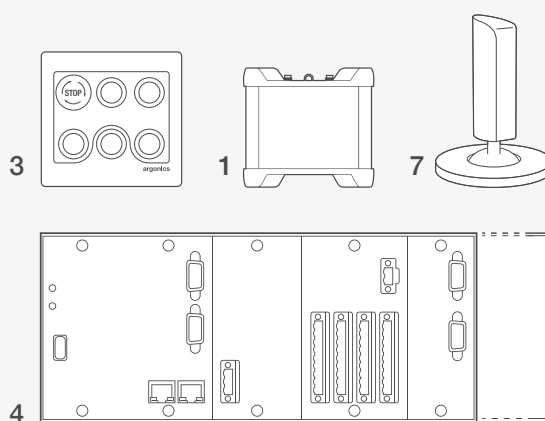

Systeemoverzicht

- 1 LTE-modem
- 2 ECDIS, bijv. **argoRadarPilot** met **argoControlPanel flex**
- 3 Bedieningselement **argoPositionPilot**
- 4 Besturingseenheid **argoPositionPilot MC206**, gecertificeerd door DNV, BV
- 5 Aansluiting van de azimuthaandrijvingen
- 6 Bochtaanwijzer
- 7 Joystick
- 8 GNSS-kompas

Technische gegevens

Joystick

Beschermingsklasse	IP 56
Afmetingen	breedte: 100 mm, hoogte: 204 mm, diepte: 100 mm
Gewicht	ongeveer 0,8 kg
Bedrijfstemperatuur	-25 °C ... 70 °C
Relatieve luchtvochtigheid	max. 95 % (bij 55 °C)
Conformiteit	ENV-3, Lloyds / Class B, DNV-GL

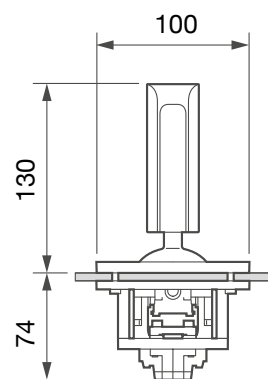

Bedienpaneel

Beschermingsklasse	IP 65
Afmetingen	breedte: 130 mm, hoogte: 130 mm
Inbouwmaat	breedte: 120 mm, hoogte: 120 mm, diepte: 110 mm
Gewicht	ongeveer 700 g
Omgevingstemperatuur	-25 °C ... 60 °C
Opslagtemperatuur	-40 °C ... 85 °C
Relatieve luchtvochtigheid	5 % ... 95 %

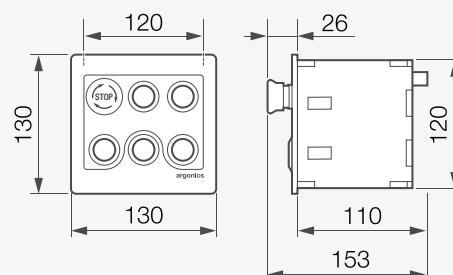

Besturingseenheid

Voedingsspanning	18VDC ... 32VDC
Stroomverbruik	1,5 A
Afmetingen*	breedte: 280 mm ... 400 mm, hoogte: 120 mm, diepte: 60 mm
Gewicht	1,75 ... 2,45 kg
Omgevingstemperatuur	-25 °C ... 60 °C
Opslagtemperatuur	-40 °C ... 85 °C
Relatieve luchtvochtigheid	5 % ... 95 %
Incl. voedingsklemmen	(niet afgebeeld)

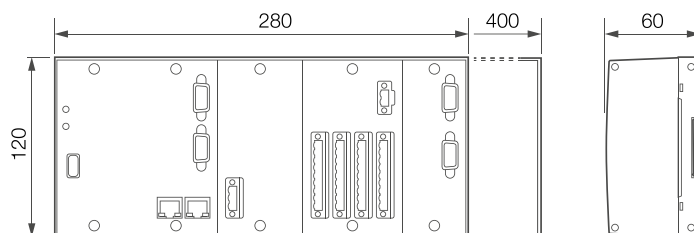

*Afmetingen afhankelijk van het aantal en de interface van de azimuthaandrijvingen en het aantal buitenstuurstanden

LTE-modem*

Beschermingsklasse	IP 30
Voedingsspanning	9VDC ... 30VDC
Afmetingen	breedte: 109,6 mm, hoogte: 100 mm, diepte: 50,1 mm
Gewicht	280 g
Omgevingstemperatuur	-40 °C ... 75 °C
Relatieve luchtvochtigheid	10 % ... 90 %
Conformiteit	ES-TRIN 10.20
*Incl. antennes	(niet afgebeeld)

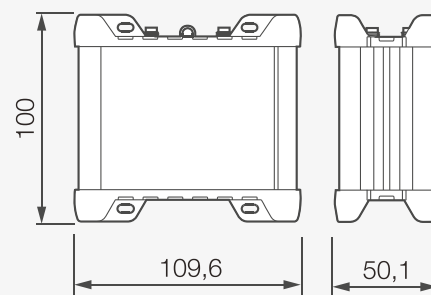

argonics.de

argonics
an Alpatron Marine company

argonics GmbH
Heßbrühlstraße 21D
70565 Stuttgart
Deutschland

info@argonics.de
+49 711 / 25253720